

# Cantastorie

## Gruppo Storico Vicolo Mottana

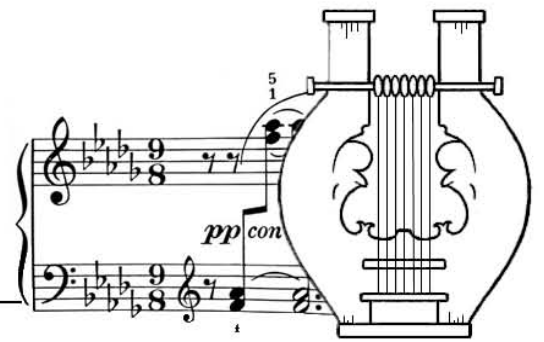

### La canzone del vello d'oro

Una volta c'era un uomo poveretto e sfortunato  
nella contrada di Fongara vicino al mulino alto  
nelle serate d'inverno dopo tanto tanto faticare  
a quell'uomo piaceva leggere e sognare.

Canterò la storia di un uomo  
cui piaceva fantasticare  
che sparì in un freddo mattino  
con il fardello del suo sognare

Alle donne non piaceva vederlo fantasticare  
l'uomo non sentiva tutto preso tutto preso dal suo sognare  
un giorno lesse in un libro la storia del vello d'oro  
nascosto in Grecia nel vecchio vecchio e antico monte Xeoll

Canterò la storia di un uomo  
cui piaceva fantasticare  
che sparì in un freddo mattino  
con il fardello del suo sognare

Scambiò vello per vitello e Xeoll per Zevola  
w in quel monte di Recoaro lui pensò il vello fosse posto  
Per sapere dove fosse il vitello d'oro riposto  
Regali e doni lui riceve ma per niente al mondo rivela il posto

Canterò la storia di un uomo  
cui piaceva fantasticare  
che sparì in un freddo mattino  
con il fardello del suo sognare

Difendendo il suo segreto quell'uomo si era arricchito  
E pensava saggiamente "è meglio che con tutti stia zitto"  
Dopo aver gabbato tutti quanti lui decise di traslocare  
Fu così che in un freddo mattino lui sparì senza più tornare

Canterò la storia di un uomo  
cui piaceva fantasticare  
che sparì in un freddo mattino  
con il fardello del suo sognare

# Cantastorie

## Gruppo Storico Vicolo Mottana

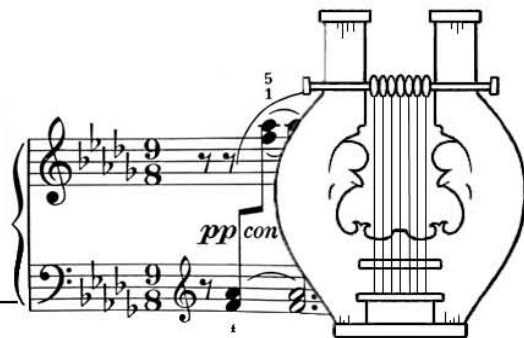

### Il tragico affondamento del bastimento "Sirio"

E da Genova il "Sirio" partivano per l'America varcare varcare il confin.  
Ed a bordo cantar si sentivano tutti allegri del suo del suo destin.

E fra loro - lerì - un vescovo c'era - lerà - dando a tutti - lerì - la sua benedizion.  
E fra loro - lerì - un vescovo c'era - lerà - dando a tutti - lerì - la sua benedizion.

Urtò il Sirio un orribile scoglio di tanta gente la misera la misera fin.  
Padri e madri bracciavan i suoi figli e si sparivan fra le onde le onde del mar.

E fra loro - lerì - un vescovo c'era - lerà - dando a tutti - lerì - la sua benedizion.  
E fra loro - lerì - un vescovo c'era - lerà - dando a tutti - lerì - la sua benedizion.

### Quaranta giorni di macchina a vapore

Quaranta giorni di macchina a vapore;  
fino in America noi siamo arrivati,  
fino in America noi siamo arrivati,  
Non abbiám trovato né paglia e ne fien.

'Merica 'Merica 'Merica cosa sarala sta 'Merica?  
'Merica 'Merica 'Merica in America voglio andar!  
'Merica 'Merica 'Merica cosa sarala sta 'Merica?  
'Merica 'Merica 'Merica in America voglio andar!

E l'America l'è lunga e l'è larga,  
circondata da fiumi e montagne,  
e con l'aiuto dei nostri italiani  
abbiam fondato paesi e città.

'Merica 'Merica 'Merica cosa sarala sta 'Merica?  
'Merica 'Merica 'Merica in America voglio andar!  
'Merica 'Merica 'Merica cosa sarala sta 'Merica?  
'Merica 'Merica 'Merica in America voglio andar!

# Cantastorie

## Gruppo Storico Vicolo Mottana

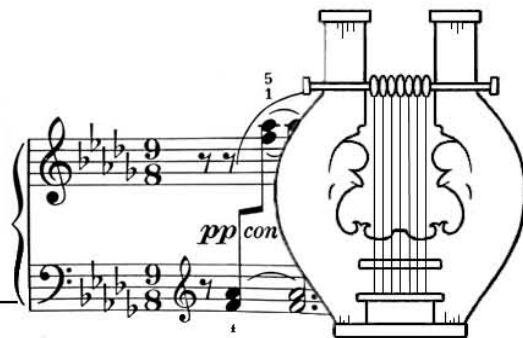

### Mamma mia dammi cento lire

Mamma mia, dammi cento lire  
che in America voglio andar.  
Cento lire io te le do,  
ma in America no e poi no.  
Suoi fratelli alla finestra:  
"Mamma mia lasciala andar!".  
"Và vâ pure o figlia ingrata,  
che qualcosa succederà!"  
Quan' fu stata in mezzo al mare  
bastimento l'è affondà.  
"Il mio vestito da ballerina  
l'acqua del mare lo bagnerà.  
I miei capelli son ricci e belli:  
l'acqua del mare li marcirà.  
Le parole dei miei fratelli  
son quelle che m'han tradi.  
Le parole della mia mamma  
son venute la verità ...la verità.

### E tutti va in Francia

E tutti va in Francia, in Francia per lavorare  
E tutti va in Francia, in Francia per lavorar.

Ma come debbo fare se tutti vanno via  
oh che malinconia da sola resterò!

Torneremo sulla nave coi marenghi nel tabaro,  
torneremo a Recoaro per venirti a ritrovar.

Torneremo, torneremo, suonerà la banda in testa  
sarà proprio una gran festa ed andremo a far l'amor!

Torneremo, torneremo, suonerà la banda in testa  
sarà proprio una gran festa ed andremo a far l'amor!

# Cantastorie

## Gruppo Storico Vicolo Mottana

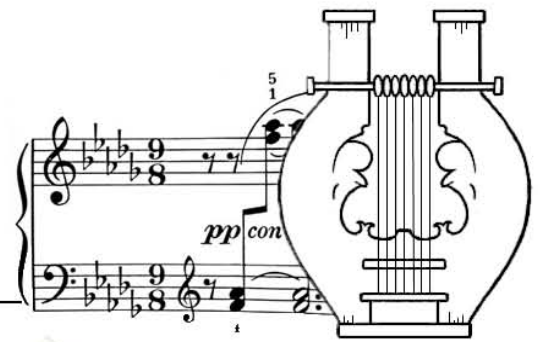

### Anguana amore mio...

Oggi mi aggiro nella valle dell'orco  
solo disperato senza la testa il corpo  
perché innamorato di una bella anguana  
l'errore commisi di crederla umana  
la vidi nel buio fu lungo il sentiero  
della mia mente divenne il pensiero  
di amore pieno pregai e cantai  
perdutamente mi innamorai  
Oh dimmi amore perché esisti  
perché dicesti ti voglio amar  
Oh dimmi amore della mia vita  
dolce destino mai non fui  
Ascoltami disse io sono l'amore  
sia sempre sincero il tenue pallore  
che c'è sul tuo viso quando aspetti me  
a non devi chiedere mai su di me  
sposai quella donna dagli occhi di luna  
per molti anni avemmo fortuna  
il suo mistero non volli scoprir  
schiavo il mio cuor non ebbe a soffrir  
Oh dimmi amore perché esisti...  
Ma un compagno che amico non era  
gridando forte laggiù in miniera  
disse sornione nin sai chi è  
una stria un'anguana poveretto lei è  
In val dell'orco la vidi una sera  
per lavar panni di un'organza nera  
lenzuola bianche di un bianco che ammaglia  
raccogliere l'acqua con ceste di paglia  
Oh dimmi amore perché esist...  
Reso edotto del suo lungo mistero  
poveretto dal modo perduto io ero  
perché innamorato di una bella anguana  
l'errore commisi di crederla umana  
Oggi mi aggiro nella valle dell'orco  
solo disperato senza la testa il corpo  
perché innamorato di una bella anguana  
l'errore commisi di crederla umana  
Oh dimmi amore perché esisti...

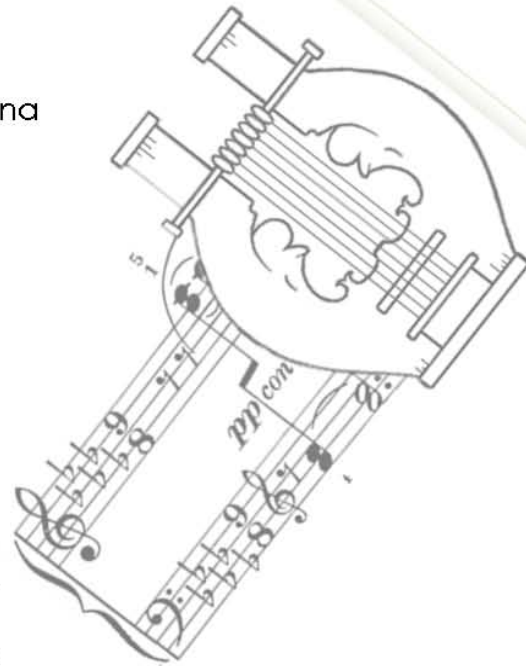

# Cantastorie

## Gruppo Storico Vicolo Mottana

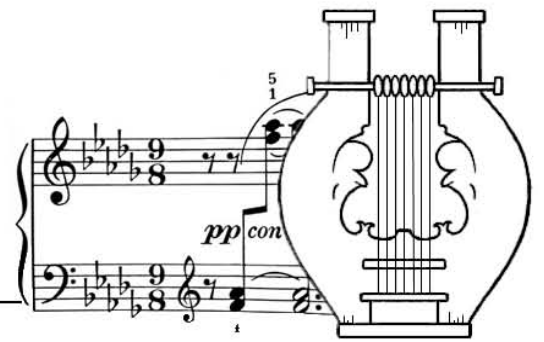

### La dota

Io tengo una dote di fattoressa  
ho casa e stalla e la sua rimessa  
un cavallo, un asinello  
e una vacca col suo vitello  
30 galline col suo bel gallo  
100 piccioni e un pappagallo  
ochi e tacchini e 8 bei porci  
e 4 gatti che mangia i sorci

Ma in quanto a quella cosa  
che vi ho parlato già  
soltanto chi mi sposa  
laralalallà

Ho 30 lenzuola, 20 tovaglie  
una credenza, rami e terraglie  
un comodino, un canterale  
ed un bel letto matrimoniale

Ma in quanto a quella cosa  
che vi ho parlato già  
soltanto chi mi sposa  
laralalallà

Cantastorie  
Gruppo Storico Vicolo Mottana

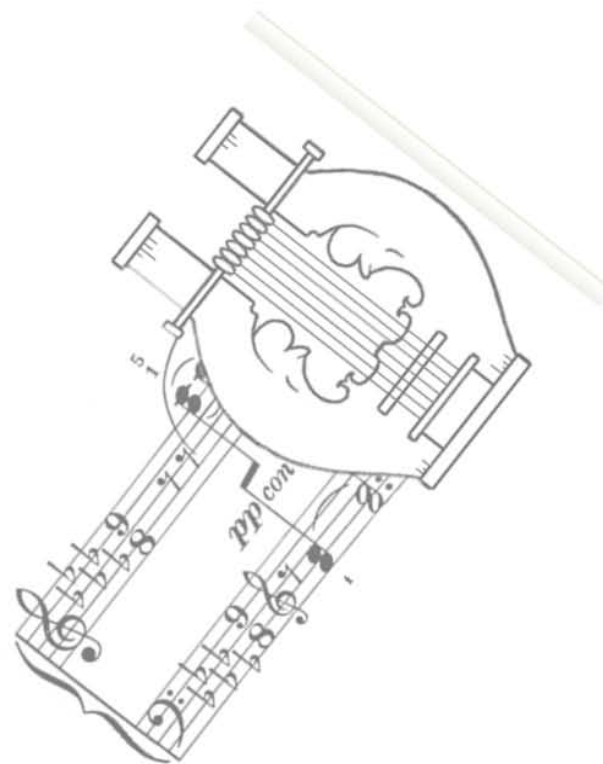

# Cantastorie

## Gruppo Storico Vicolo Mottana

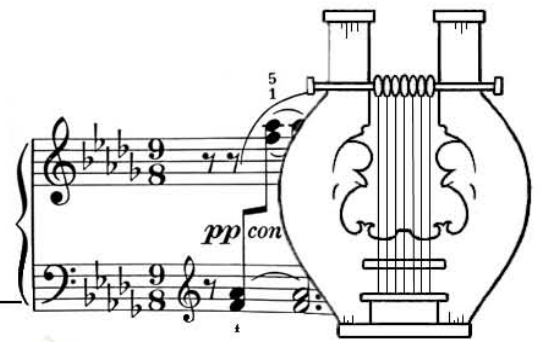

### La tassa sul celibato

Evviva evviva gridan le ragazze  
ora la tassa l'è una cosa vera  
dall'allegria noi si diventa pazze  
e di sposarsi presto noi si spera  
ormai lo occian tutti su le piazze  
ora dai 25 e fino ai 60 anni  
chi non prende moglie si troverà in affanni  
...la tassa ben si sa ognun dovrà pagar  
benché l'è un poveraccio non ci sarà pietà

Si son trovate ieri al mercato  
tra belle e brutte 12 ragazze  
a raccontar dei fatti han cominciato  
parlavan tutte che sembravan pazze  
quello che a lor successo han confessato  
a me dice l'Amabile non mi è toccato niente  
a forza di ballabili mi viene un accidente  
...mi tiravan su di qua mi tiravan giu di là  
tralallalallalierola larielolarilololà

La Rosa la Pompilia e la Maria  
benché 30 anni li abbian già finiti  
corrano per le vie in allegria  
si vestono con i suoi miglior vestiti  
si pavoneggian tutte sulle vie  
e dicon tra di loro più furbe del demonio  
siam più che sicure che arriva il matrimonio  
...la tassa ben si sa ognun dovrà pagar  
benché l'è un poveraccio non ci sarà pietà  
la tassa ben si sa ognun dovrà pagar  
benché l'è un poveraccio non ci sarà pietà